



Montage & vedligehold

for ledhejseporte UNIQUE, MODERN & GRACE

Superlavhejs, bagmonterede fjedre
overhøjde min. 13 cm; færdigsamlet fjederaksel m.m.

(HUSK; efterspænding af dele fra fabrik inden ibrugtagning)

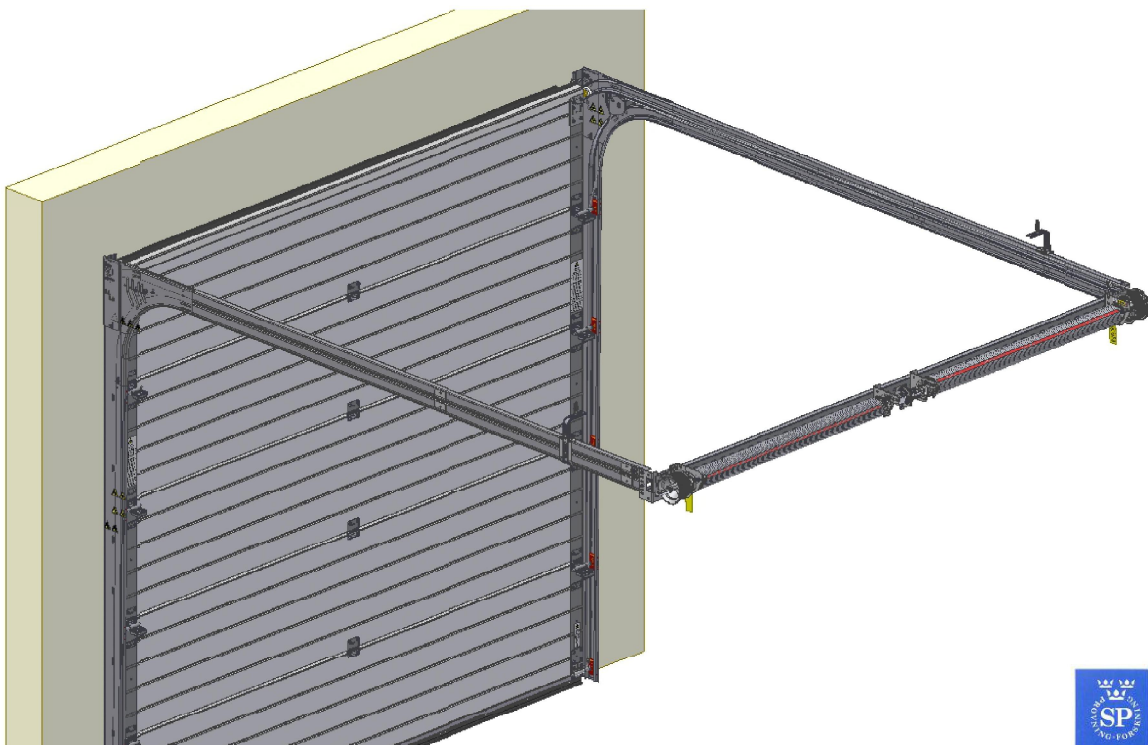



ATTENTION! GENERAL ADVARSEL!

For at installere, anvende og vedligeholde dette beslagssæt sikkert er en række forholdsregler nødvendige.

Læs derfor følgende instruktioner og advarsler inden montage påbegyndes!

- ü Denne manual er skrevet som hjælp til erfarne montører, og ARKAS A/S anbefaler professionel montør til montage.
- ü Vejledningen omhandler kun montage af manuelle betjente porte. Ved el-betjente porte vil der medfølge en vejledning for automatikken.
- ü Visse dele kan have skarpe kanter eller grater. Brug derfor arbejdshandsker!
- ü Alle dele er specifikt fremstillet til denne port. Anvend derfor ikke andre dele, eftersom dette kan være risikabelt for funktionen/sikkerheden af porten og sætte garantien ud af kraft.
- ü Spænding af fjedre skal udføres yderst varsomt, da fjedrene har store kræfter, som kan forårsage personskade, hvis fjeder ruller tilbage under opstramning. Derfor;
 - Sørg for at stå i en sikker stilling
 - Arbejd omhyggeligt
- ü Sørg for, at der er et godt arbejdslys under montage arbejdet.
- ü Sørg for, at der ikke er andre tilstede end en evt. medhjælper. Børn må aldrig være tilstede under montage!

Skulle der opstå tvivl omkring montage vejledningen eller under montage, ring da til ARKAS A/S. Trods vi har forsøgt at udarbejde en fyldestgørende vejledning, kan ARKAS A/S ikke påtage sig ansvaret for anvendelsen af denne!

INDHOLDSFORTEGNELSE:

- Attention, general advarsel	2
- Nødvendigt værktøj/befæstigelsesdele	3
- Superlavhejsbeslag - overblik	4
- Montering af lodrette skinner	5
- Montering af vandrette skinner & ophæng	6
- Samling af vandrette skinner med fjederaksel	7
- Montering af hængsler m.m.	8
- Wirer & torsionsfjeder	10
- Spænding af torsionsfjeder	12
- Montering af toptætning & færdiggørelse af porten	13
- Oliering & fin-justering	14
- Vedligeholdelse	15

NØDVENDIGT VÆRKTØJ TIL MONTERING

Batteridrevet boremaskine
 1 sæt metalbor
 Topnøglesæt
 Fastnøgler
 Svensknøgle/BACHO-nøgle
 Skruetvinger/klemtænger
 Vindejern/opspændingsstænger
 Vaterpas & målebånd
 Opklodsning

BEFÆSTIGELSESEDELE: møtrikker og bolte

De nødvendige befæstigelsesdele er beskrevet i tegningerne i denne manual. Her et overblik over delene.

1055BV, selvskærende skruer (træ) eller

1052D, selvskærende skruer (stål) (benyttes til side- & midterhængsler samt top- & bundbeslag)

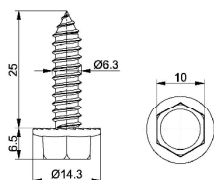

1070B35, bolt M8x25

1068M, møtrik M8

(benyttes til ophængsjern)

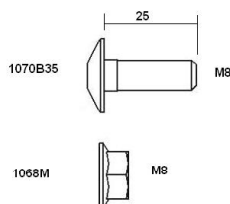

1006B, bolt

1062M, møtrik M6

(benyttes til samling af lodrette og vandrette skinner)

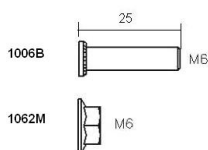

1062B, bolt M6x16

1062M, møtrik M6

(benyttes til rulleholdere, samling af fjedreaksel til vandrette skinner samt evt. kørehjulsstop)

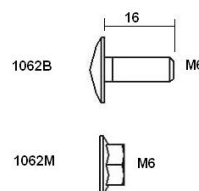

NB! Der medleveres 10 stk. franske skruer 8 x 80 mm incl. raw/plugs til fastgørelse af lodrette skinner i væg. Skruer til fastgørelse i loft medleveres ikke.

Superlavhejsbeslag, overblik

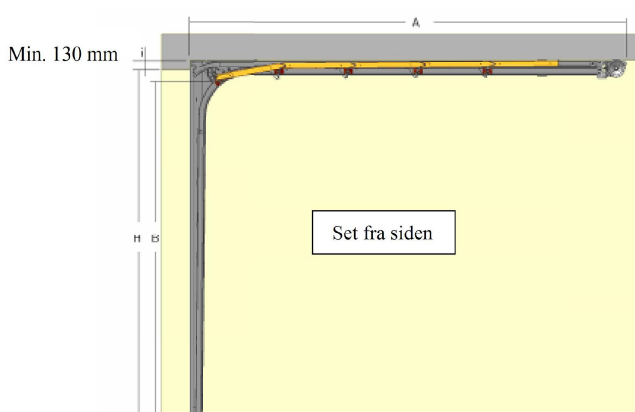
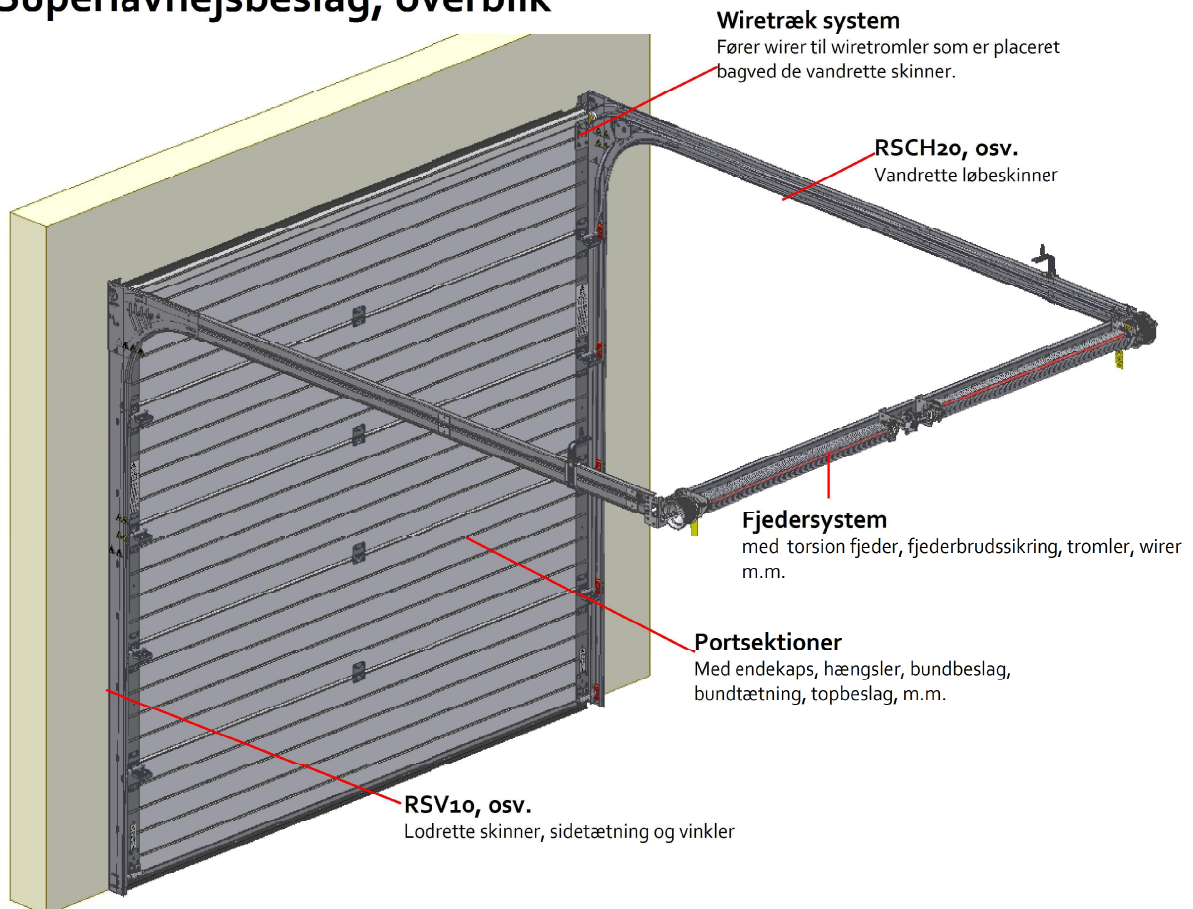

$B = H - 100 \text{ mm}$ for manuel betjente porte

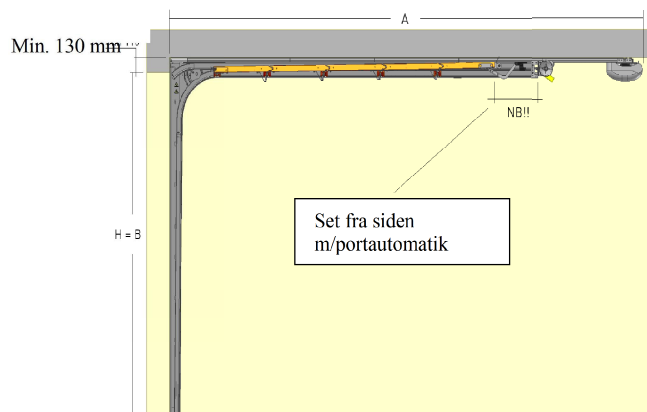

$B = H - 0 \text{ mm}$ for porte monteret med automatik

MONTERING AF LODRETTE SKINNER:

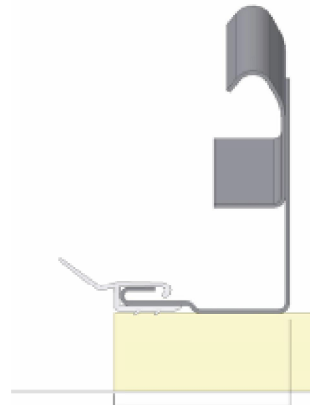
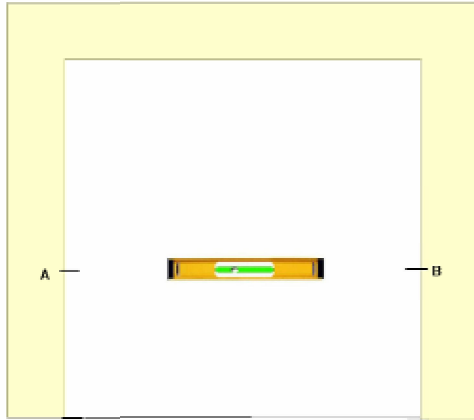

+ 5,5 cm for enden
af portblad

- 1) Først afsættes mål til placering af lodrette køreskinner på væggen. Det gøres lettest ved at stille bundelement bag på porthul. Afsæt på væggen forenden af portbladet 5,5 cm. Fjern derefter portelementet.
- 2) Kontroller med vaterpas at gulv er i vater. Såfremt gulv ikke er i vater skal en af de lodrette skinner kompenseres med fx. opklodsning.
- 3) Marker "A" & "B" på begge sider ved hjælp af Vaterpas.
- 4) Monter lodrette skinner i lod efter de afsatte mærker. Anvend de medfølgende franske skruer 8 x 80 mm med tilhørende rawlplugs.

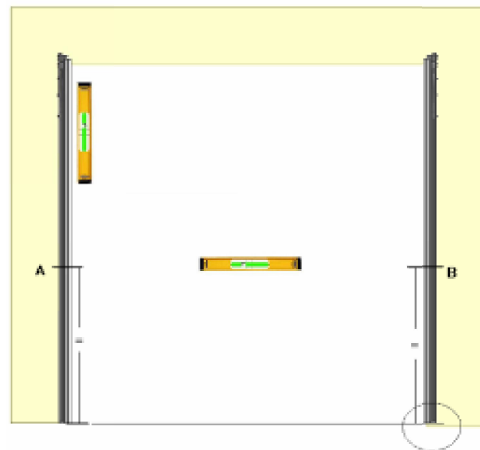

LODRET SKINNESÆT

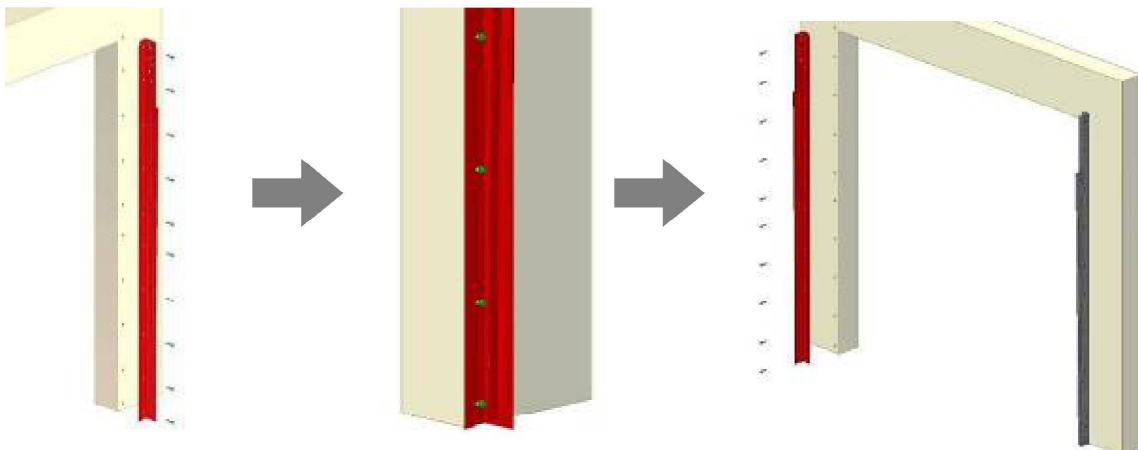

VANDRET SKINNESÆT

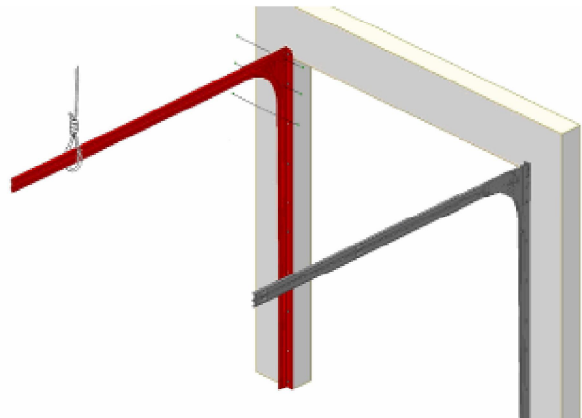
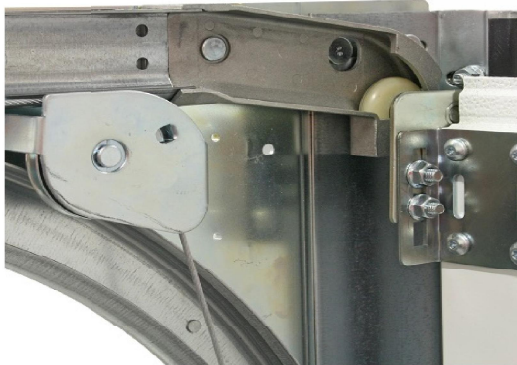

NB; Vandrette skinner er færdigsamlet med wirehjul m.v. fra fabrik

En præcis montering er meget vigtig, idet man sikrer, at porten efterfølgende kører lige og ikke "vandrer" til en af siderne under åbning.

1. Benyt evt. snor til midlertidig opstropning.
2. Monter vandret køreskinne med bolte fra indersiden af køreskinne (1006B + 1062M)
3. Sørg for at skinnesamling flugter og pas på ikke at overspænde boltene.
4. Sørg for at vandrette køreskinner monteres vinkelret og parallelle i forhold til porthul.
5. Monter ophængsjern i loft ud for enden af hver vandret køreskinne.
6. Bolt ophængsjern fast på yderside af vandret køreskinne (se nedenstående foto).
7. Kontroller at køreskinner er monteret vandret og tag krydsmål!

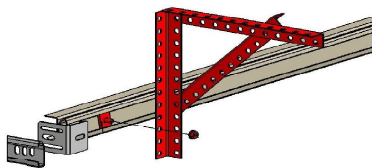

SAMLING AF DE VANDRETTE SKINNER MED DEN FABRIKSAMLEDE FJEDERAKSEL M/BAGBOM

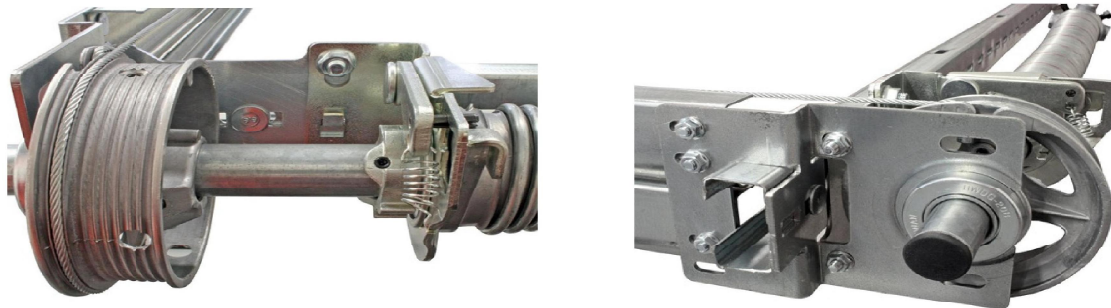

Fastgør ovennævnte beslag (en del af den færdigsamlede fjederaksel) til de vandrette skinner med bolte 1062B + 1062M

Billede af færdigsamlede fjederaksel fra fabrik:

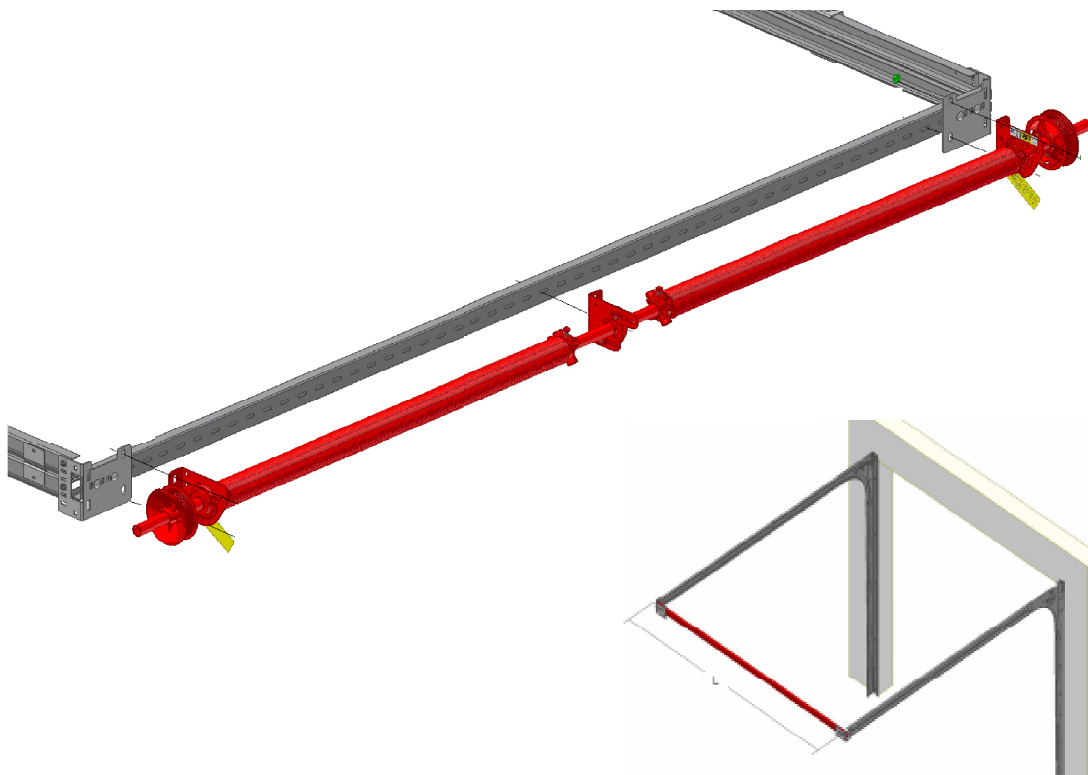

SEKTIONER - montering af hængsler, bundbeslag m.m.

- montering af bundbeslag

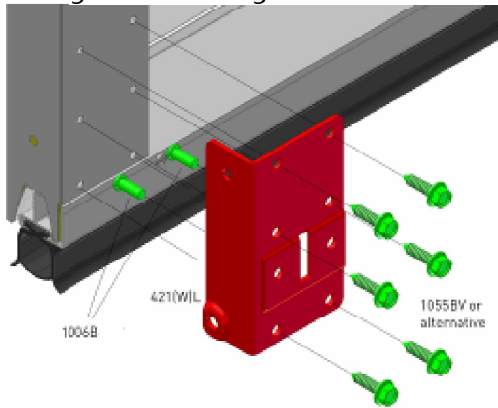

- montering af sidehængsler

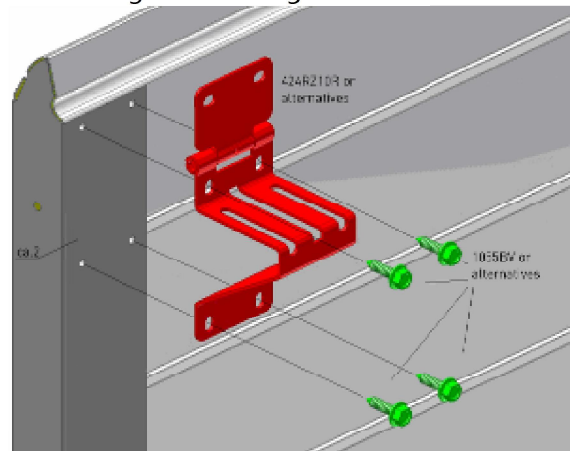

- montering af midterhængsler

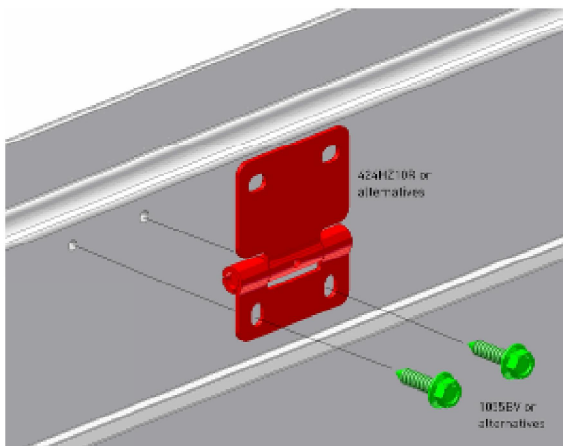

- placer bundelement i åbning

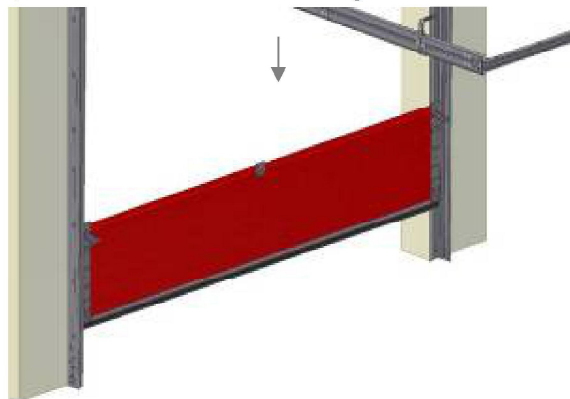

- montering af bundbeslag med kørehjul, børnesikring, wirer, og rulleholder.

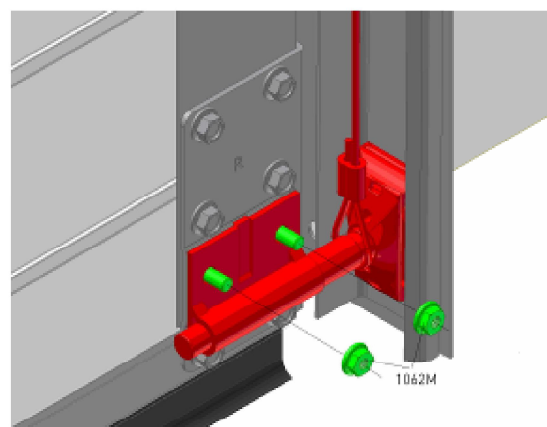
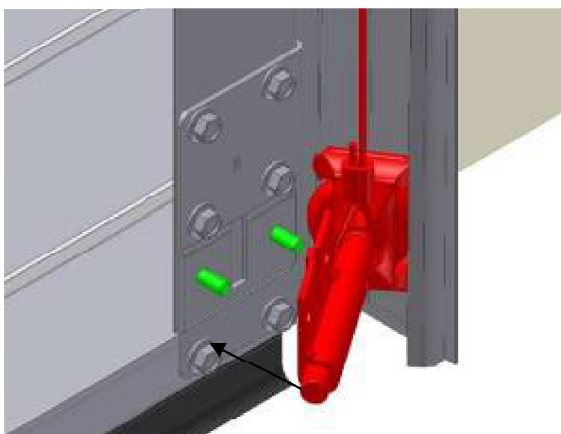
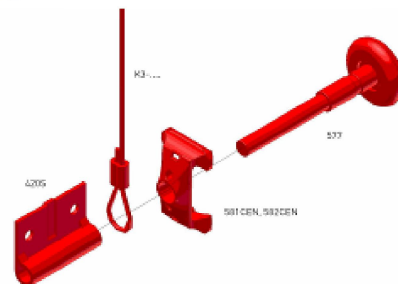

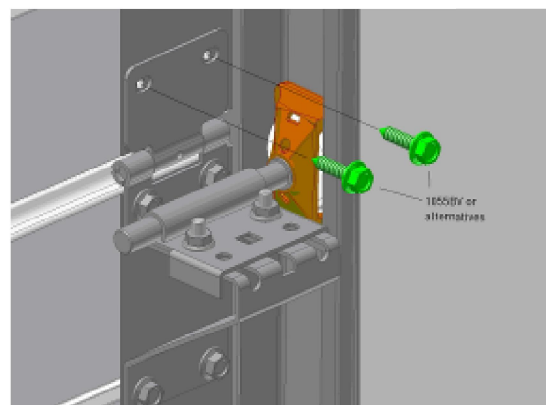
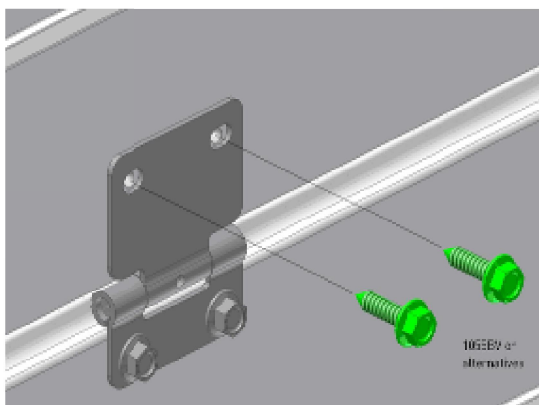
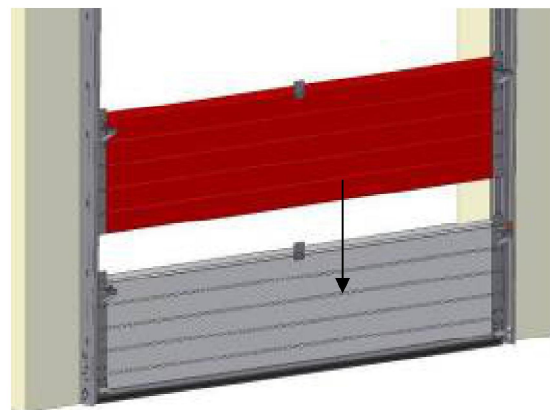
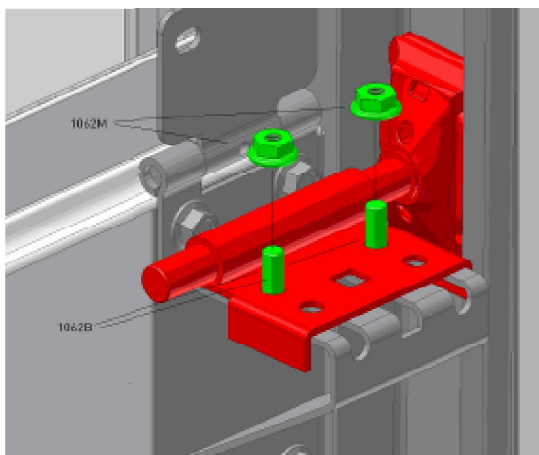
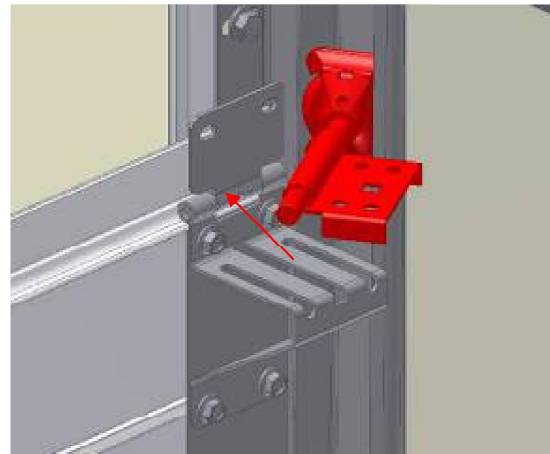
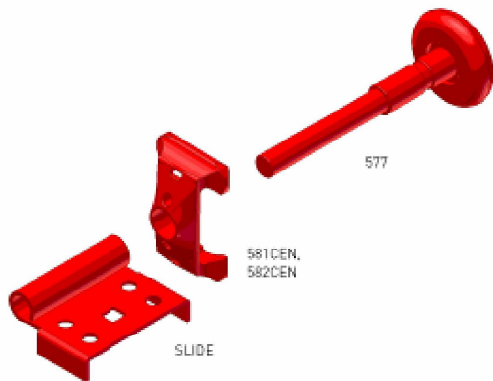

- Monter kørehjul, børnesikring og rulleholder på sidehængsler
- Anbring næste portelement oven på og monter hængsler i sider og på midten.
HUSK at bore for i midterhængsler.
- Derefter monteres kørehjul, børnesikring og rulleholder. Gentag fremgangsmåden.

MONTERING AF TOP SEKTION / TOP BESLAG

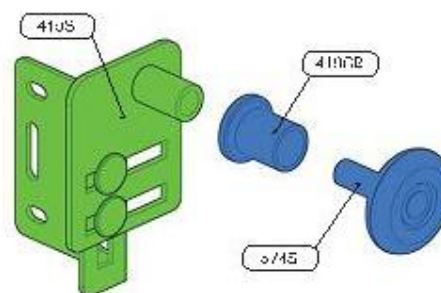
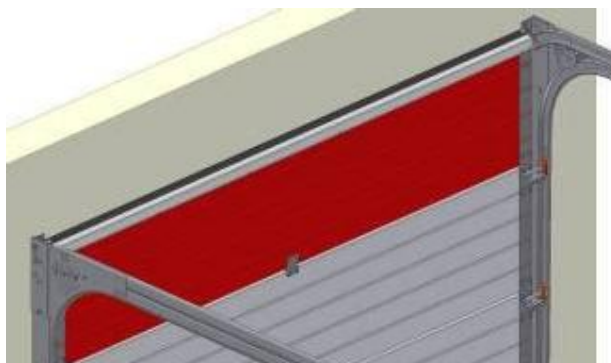

Placering af kørehjul hhv. ved manuel betjent port og port med automatik.

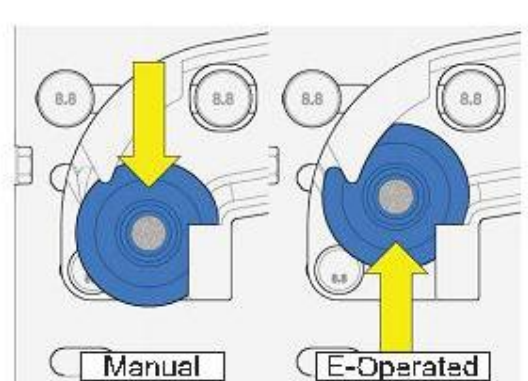
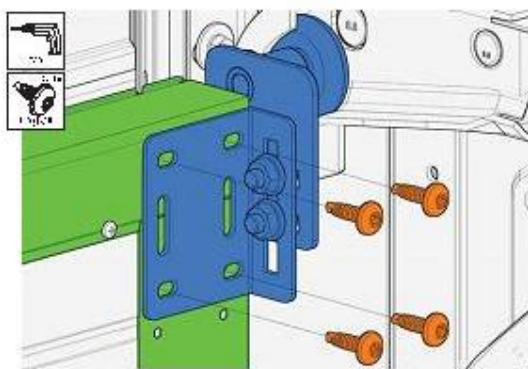

Placer topsektion og indsæt det lille kørehjul i topbeslaget og placer kørehjulet i øverste vandret skinner. Fastgør skruer i de ovale huller på topbeslaget. Pres topsektion mod tætningslister og skub topbeslag så langt ned som muligt og fastgør de sidste skruer (minimum af luft mellem portsektioner og tætning). Se placering af kørehjulet på ovennævnte billede – afhængig af om porten er manuelt betjent eller med automatik.

WIRER & TORSION FJEDRE

Generelt! Inden montering af wirer skal der foretages kontrol af, at fjederakslen er i vater, så man kan være sikker på, at wirerne ruller ens af på tromlerne under lukning og åbning af porten.

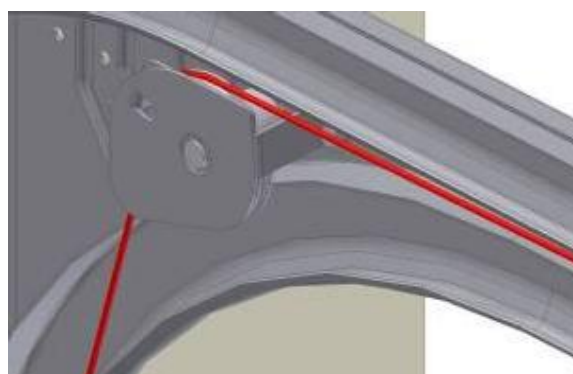
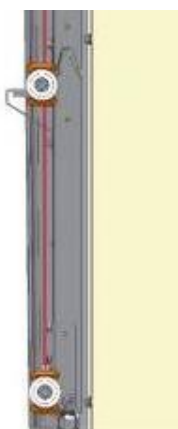

Før i begge sider wirer fra bundbeslag bagom kørehjulsaksler (undtaget topkørehjulet) op til wirerhjulet og til fjedrebagerst.

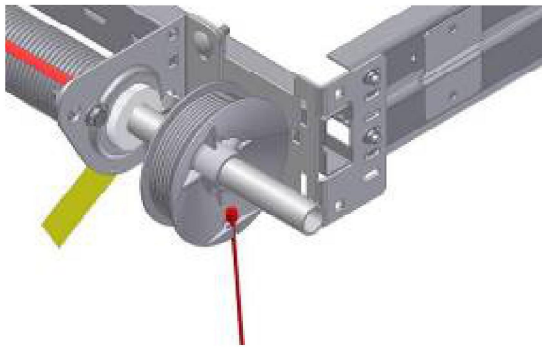

Før enden af wirer gennem slidehullet i siden af wirertromlen og "lås".

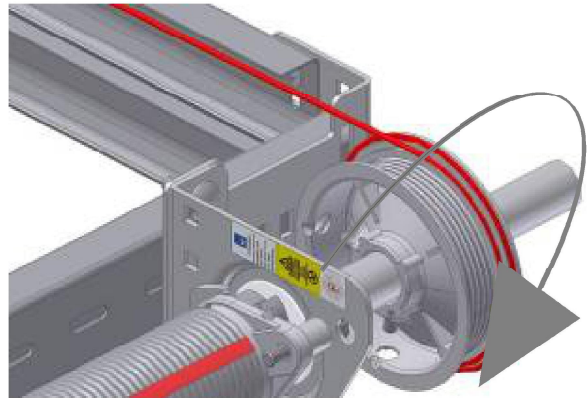

Drej wirertromler indtil wirer er stramme og ens stramme i begge sider.

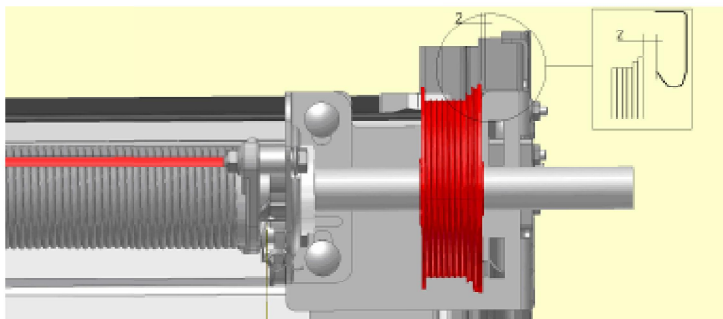

Juster og efterspænd wiretrommel.

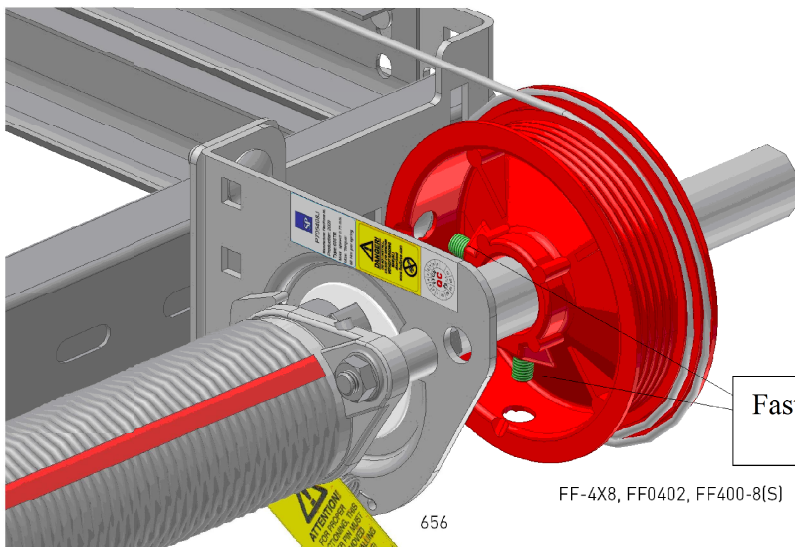

Fastspænd

FF-4X8, FF0402, FF400-8(S)

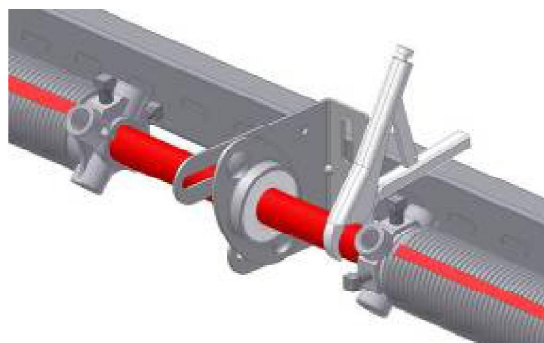

Fastgør torsionsaksel med klemtænger/ skruetvinger for at holde wirerne ens stramme.

Du er nu klar til at spænde fjedrene.

SPÆNDING AF TORSIONSFJEDRE



ADVARSEL!

Torsionsfjedre er under stor spænding. Slippes de pludseligt fri, hvirvler de meget hurtigt rundt, og kan derfor forårsage alvorlig skade. Arbejd altid med ekstrem forsigtighed. Stå sikkert – ved siden af spændekonussen – og arbejd med rolige bevægelser. Montering, vedligeholdelse og reparationer bør kun udføres af erfarne portmontører.

PROCEDURE:

Spænd altid fjedre nedefra og op!

1. Sørg for at markeringslinien på fjedre danner en ret linie.

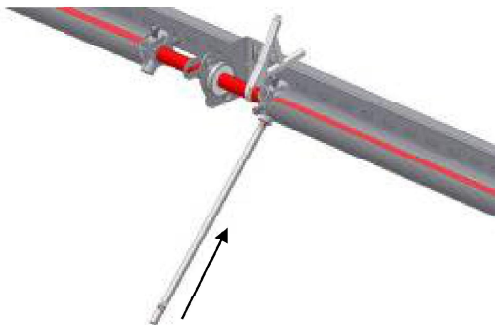

2. Indsæt det **første** vindejern i konussen og sørg for, at vindejernet er helt i bund.

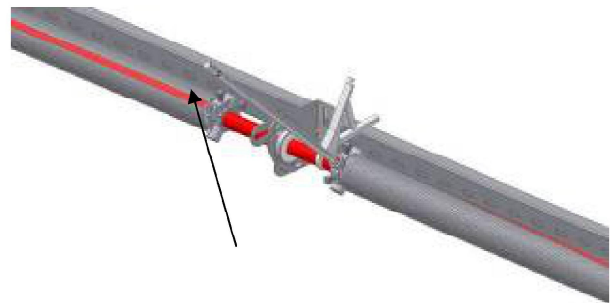

- 2a. Drej det første vindejern $\frac{1}{4}$ omgang i viste retning så fjederen strammes

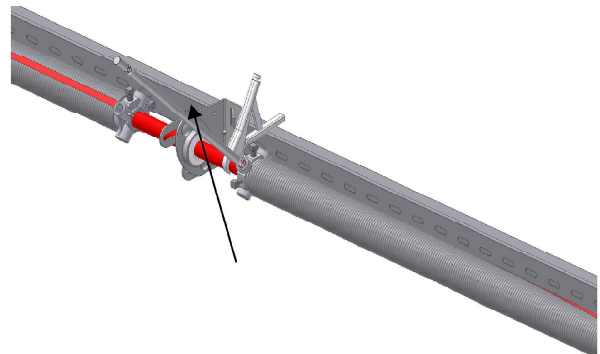
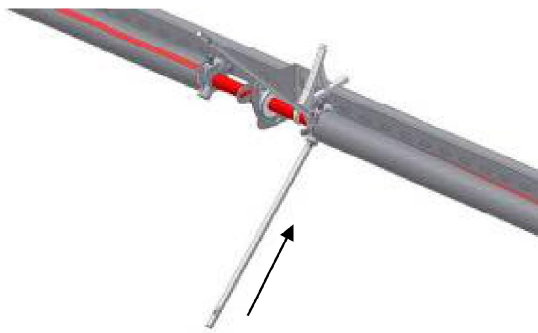

3. Indsæt det **andet** vindejern i konus – tryk jernet helt i bund. Overført kræfter fra første vindejern til det andet vindejern og tag første vindejern bort. Drej derefter det andet vindejern $\frac{1}{4}$ omgang. Gentag dette indtil fjeder er spændt det antal omgange, som er oplyst på fjedermærkatet.

Tæl antallet af omgange. Torsionsfjederen er beregnet til netop din port skal spændes det antal omgange, som er angivet på fjedermærkatet.

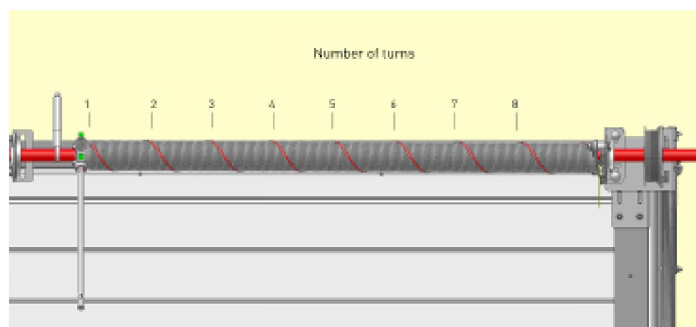

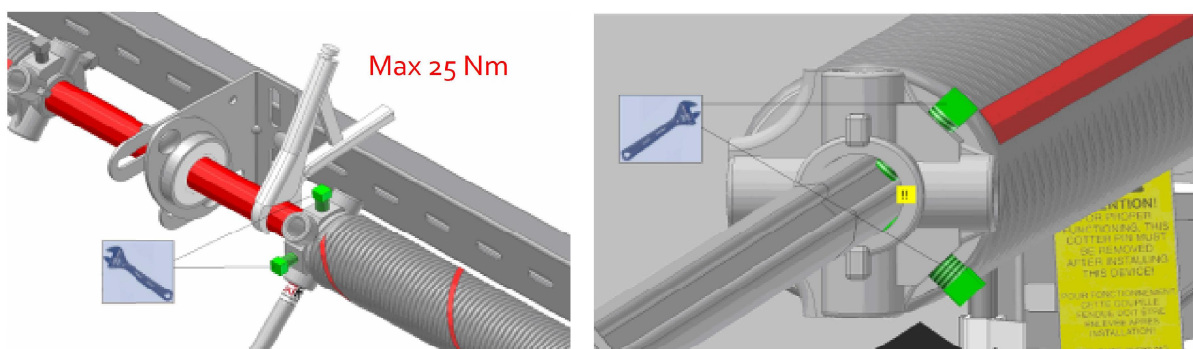

Spænd boltene i konussen hårdt til fjederakslen. Tag derefter sidste vindejern ud.

Fjern klemtænger og kontroller at fjedre er korrekt spændt ved at løfte porten op i halv åbningshøjde. Her skal porten blive stående, hvis den er i balance. Fortsætter porten er fjedrene for stramme og hvis den kører ned, er fjedrene ikke spændt tilstrækkeligt. Evt. juster torsionsfjedrene - ligeligt fordelt på begge fjedre, ved brug af ovenstående opsætningsprocedure.

MONTERING AF TOPTÆTNINGSLISTE TIL VÆG

Den medleverede toptætningsliste (1085, sort) fastgøres til væggen med clips (1083).

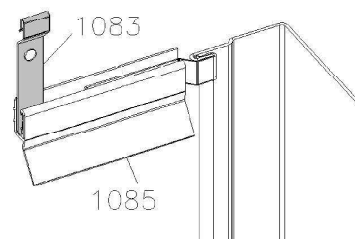

FÆRDIGGØRELSE AF PORTEN

- montering af kørehjulsstop ved manuelt betjente porte

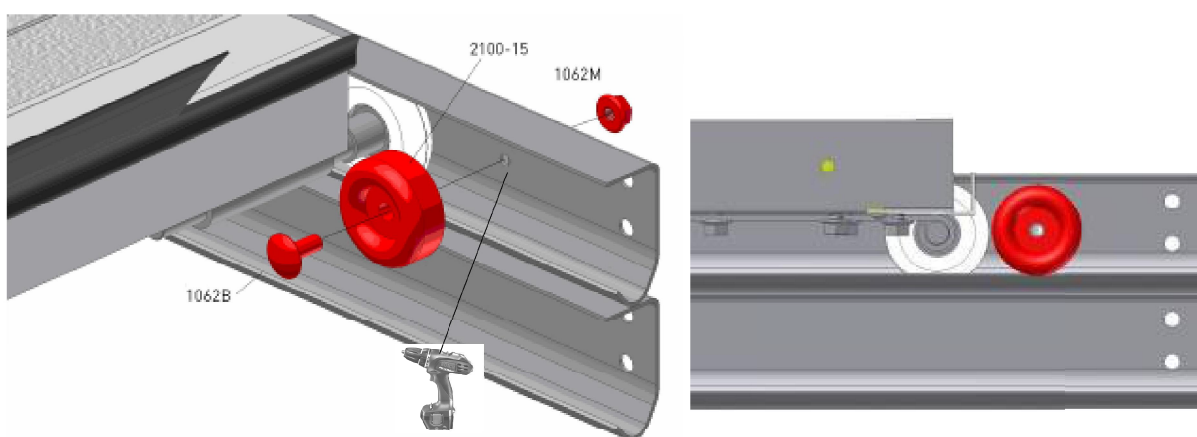

OLIERING AF BEVÆGELIGE DELE

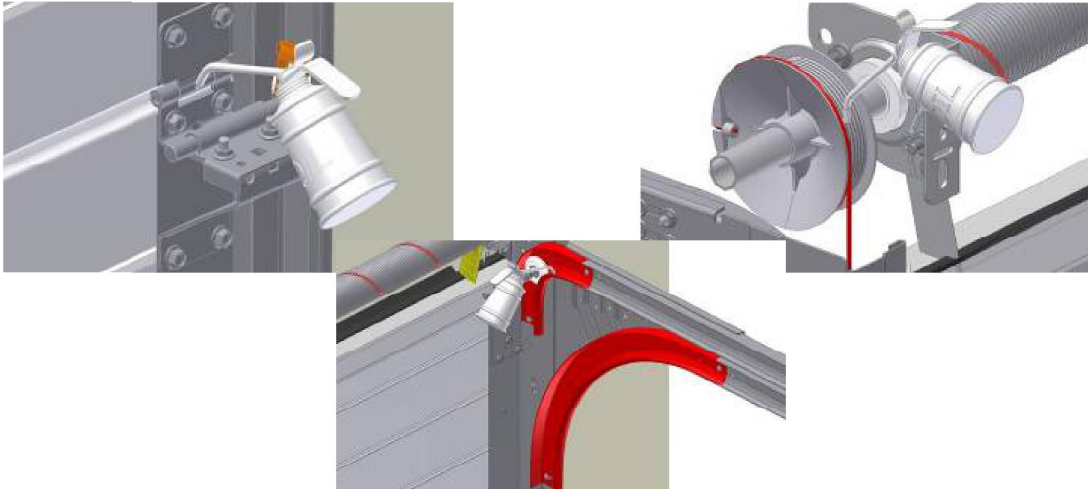

FIN-JUSTERING AF PORTEN

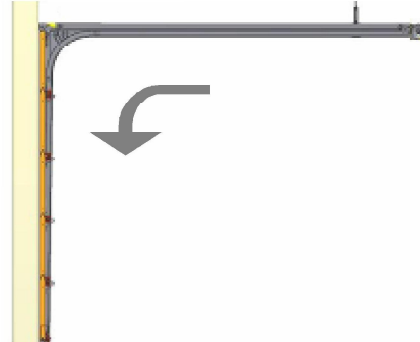
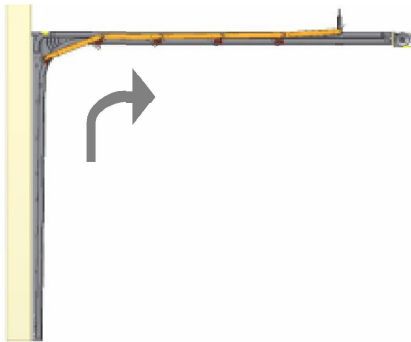

Åben og luk porten for at kontrollere indstillingerne.

Når portsektionerne ikke hænger helt vandret i wirene i (næsten) lukket position er der flere muligheder for fin-justering.

A. Løsen sikkerheds boltene på wiretromler relativt på torsionsakslen.

B. Når en akselkobling er monteret kan denne blive justeret for at sikre en bedre vandret position.

Vandret bevægelse af porten kan begrænses (til max. 5mm) ved at installere afstands ringe (nr. 2065) på kørehjulene.



TILVALG: AUTOMATIK

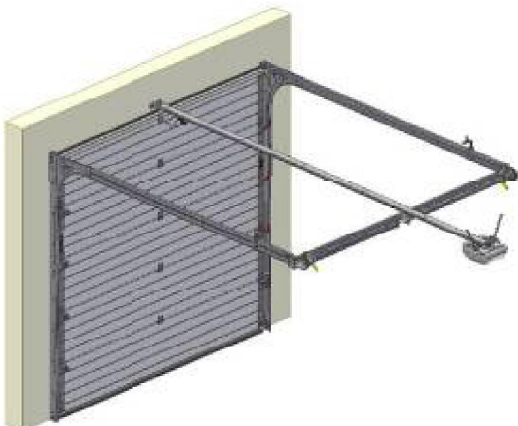

Er der medleveret automatik/el-åbner, monteres denne i overensstemmelse med den medfølgende vejledning!

DEMONTERING AF LEDHEJSEPORTEN

Porten skal lukkes inden demontering.

Såfremt der er monteret portautomatik skal denne demonteres først. Husk at slukke strømmen.



ADVARSEL! Torsionsfjedre og bundbeslag er under høj spænding! Arbejd forsigtigt!

Dernæst skal torsionsfjedre løsnes på samme måde som de blev spændt. Indsæt vindejern i konussen og holdes fast før skruer løsnes. Derefter bruges begge vindejern til gradvist at løsne fjedrene.

Nu kan de resterende dele demonteres i modsat rækkefølge af montage.

VEDLIGEHOLDELSE

En ledhejseport bør vedligeholdes og kontrolleres jævnligt for at sikre sikker og optimal brug.

GENERELT:

- 1 Torsionsfjedre, beslag og andre dele som er fastgjort til fjedre og wirer er under stor spænding. Såfremt disse ikke omgås korrekt kan personskader forekomme!! Derfor bør dette kun foretages af professionelle portmontører! ARKAS anbefaler service af portmontør min. 1 gang årligt
- 2 Ligeledes bør udskiftning af reservedele også foretages af professionelle portmontører.

ALMINDELIG VEDLIGEHOLDELSE:

Efter 3 måneder:

1. Check og efterspænd skruer og møtrikker.
2. Check og fin juster portens åbne / lukke position
3. Olier alle bevægelige dele såfremt det er nødvendigt

Hver 6. måned (eller efter 750 cyklus):

1. Check tætningslister i sider, bund og top for skidt og snavs.
2. Olier alle bevægelige dele
3. Vask elementerne med bilshampoo (ved træporte se vedligeholdelsesvejledning til træ)
4. Fjern skidt og snavs fra porten og dens omgivelser

Hver 12. måned (eller efter 1500 cyklus):

1. Check fastgørelsen af torsionsfjedrene
2. Check portens åbne / lukke position og juster hvis nødvendig
3. Check wirerne for evt. slitage
4. Check wirernes fastgørelse til tromler og bundbeslag
5. Check kørehjulene for fri bevægelse i køreskinnerne
6. Check hængslerne for evt. slitage
7. Check elementer mod skader, anbrud på overfladen
8. Check den manuelle betjening af porten
9. Olier torsionsfjedrene
10. Check og efterspænd skruer og møtrikker

Brug ved oliering

: sprayolie med fedtstof (ikke WD40)